

Montageanleitung

Universal-Dreheinheit FORD

Beifahrer + Fahrer (inkl. Handbremshebeladapter)



Sitzanbindungen | Ford



Spezifikation: Ford Transit

Befestigungssatz: 681-031-00

Zeichnung: 680-220-00

Aguti Art.Nr.: 119700 F / 119701 BF

Aguti Prüfbericht: GTÜ R14-18005,00

www.aguti.com

A | Befestigungsmaterial und Montagewerkzeug

Befestigungssatz Beifahrer

A | Bedarfsmaterial Beifahrer

Abb.	Stck.	Größe	Bezeichnung
	1×/4 ×	M8x16	Linsenkopfschraube (Güte 8.8/10.g)
	4 ×	M8x25	Linsenkopfschraube (Güte 10.g)
	1×/4 ×	M8	Unterlagscheibe
	1×/1×	M10 / M8	Sechskant-Mutter (Güte 8)
	4 ×	M8	Sicherungsmutter

Lieferumfang für Beifahrerseite

1 × Befestigungswinkel und
Schraubensatz zur Tieferlegung des
Gurtanschraubpunktes bei Verwendung
der Aguti Universal-Dreheinheit

- ❶ Drehmomentschlüssel
- ❷ Inbusschlüssel 5 mm

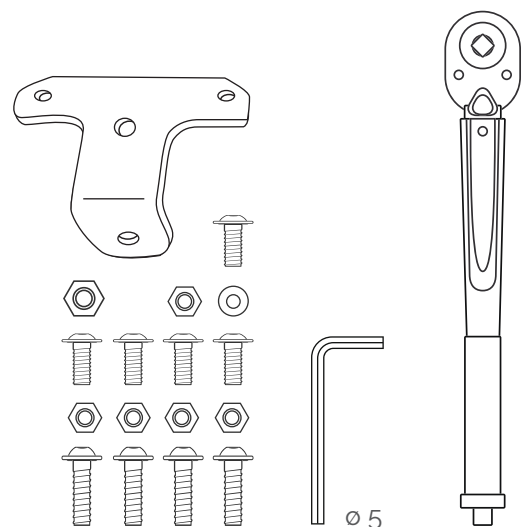

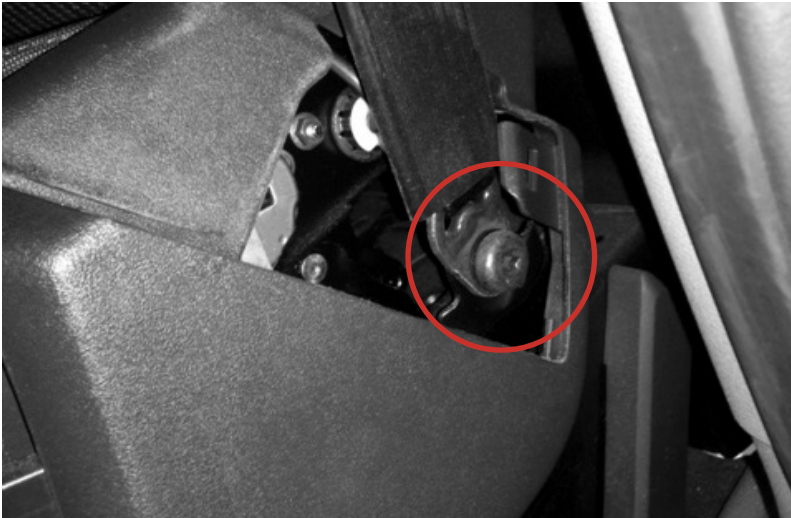

A | Beifahrer

1 Gurtanschaubpunkt lösen

Gurtanschaubpunkt wird durch den mitgelieferten Adapter an den Sitzkasten versetzt



2 Sitz ausbauen

Den Sitz nach Ford-Anleitung ausbauen.



3 Schrauben auf Sitzkasten entfernen

2 × Innentorx-Anschlagschrauben auf Sitzkasten vorn entfernen (entfallen).



4 Befestigungswinkel anschrauben

„Befestigungswinkel-Gurt“ mit vorderer Linsenkopfschraube **1 × M8x16**, **1 ×** Unterlagscheibe und **1 ×** Mutter M8 an Dreheinheit anschrauben.

Später nur schwer zugänglich

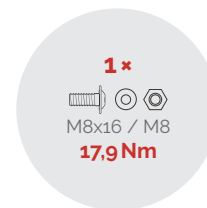

5 Dreheinheit auf Sitzkasten

Dreheinheit mit **4 × M8x25** auf Sitzkasten schrauben.

Seite mit Auslösehebel und „Befestigungswinkel-Gurt“ in Richtung Fahrzeugboden. **TIPP:** Drehkonsole auslösen und in montagefreundliche Position verdrehen.

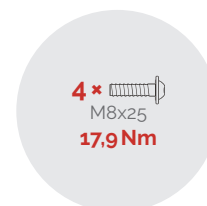
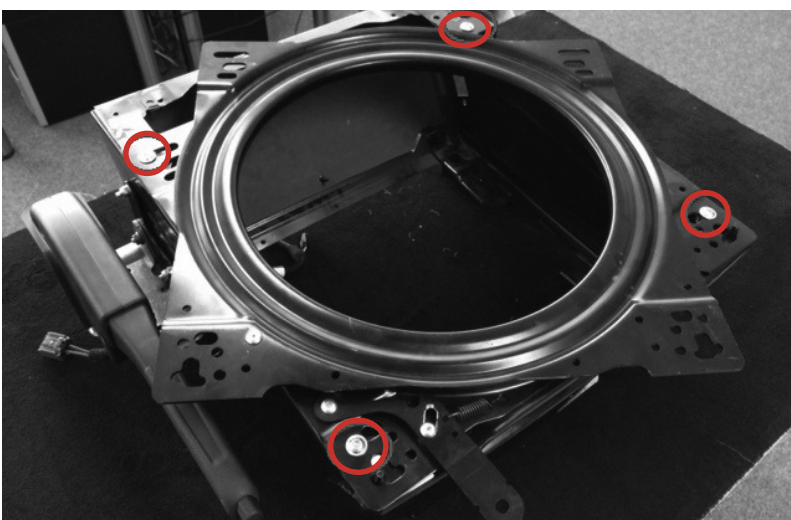



6 Sicherheitsgurt anschrauben

Sicherheitsgurt mit Originalschraube an neue Position („Befestigungswinkel-Gurt“) anschrauben und mit der mitgelieferten 1 × M10-Mutter kontern.

Wichtig: Zusätzlich flüssige Schraubensicherung verwenden!

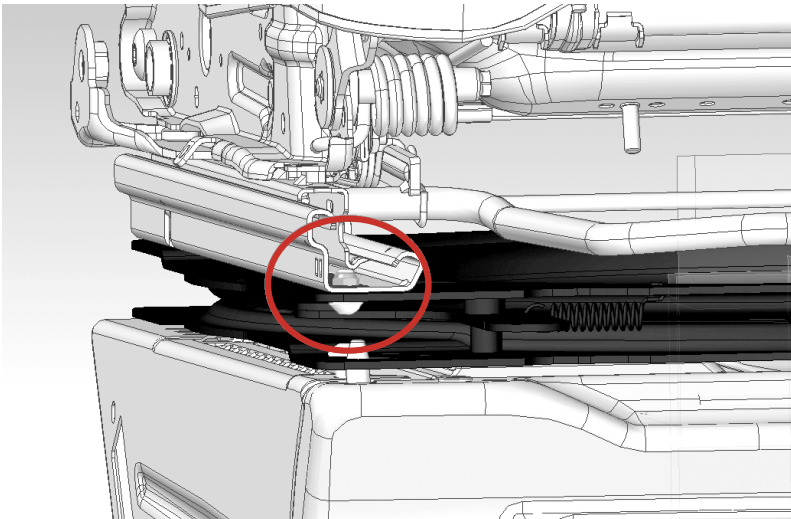

7 Originalsitz auf Dreheinheit

Ford Originalsitz mittels mitgelieferten 4 × M8x16 und selbstsichernden 4 × Muttern M8 oben auf Dreheinheit schrauben.

Auf Verlegung der Kabel und Drehbarkeit des Sitzes achten!

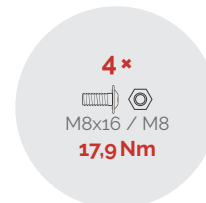

8 Anschluss Sitz-Elektrik

Anschluss Sitz-Elektrik nach Ford- Einbauanleitung

Achtung: Nach Aus- und Einbau der Sitzeinheit, Fehlerspeicher auf evt. Fehlfunktionen der Sitzanlage prüfen!

B | Befestigungsmaterial und Montagewerkzeug

Befestigungssatz Universaldreheinheit

Fahrer (inkl. Handbremshebeladapter)

B | Bedarfsmaterial Fahrer

Abb.	Stck.	Größe	Bezeichnung
	1 × / 4 ×	M8x16	Linsenkopfschraube (Güte 8.8/10.9)
	4 ×	M8x25	Linsenkopfschraube (Güte 10.9)
	3 ×	M8x20	Sechskantschraube
	1 ×	M8x16	Senkschraube ISK
	1 × / 4 ×	M8	Unterlagscheibe
	1 ×	24 mm	Große Unterlagscheibe
	5 ×	M8	Sechskant-Mutter (Güte 8)
	1 × / 1 ×	M10 / M8	Sechskant-Mutter (Güte 8)
	4 ×	M8	Sicherungsmutter

Lieferumfang für Fahrerseite

1 × Handbremshebeladapter
 1 × Befestigungswinkel und
 Schraubensatz zur Tieferlegung
 des Handbremshebels und
 Gurtanschaubpunktes bei Verwendung
 der Aguti Universal-Dreheinheit

- ❶ Drehmomentschlüssel
- ❷ Inbusschlüssel 5 mm

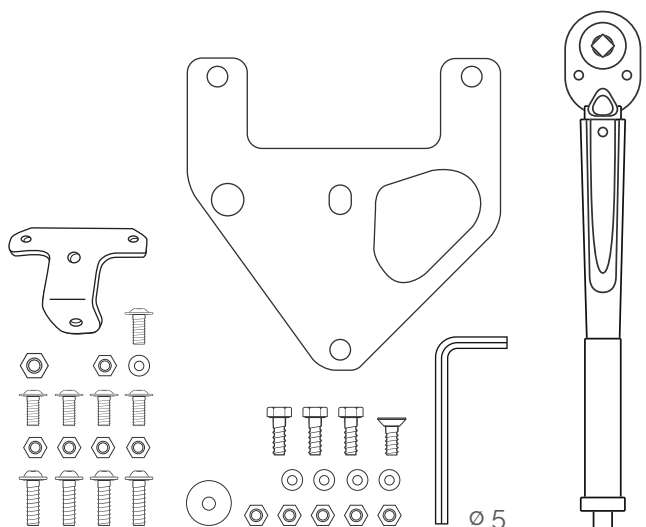



B | Fahrer

1 Sitz ausbauen

> siehe Anleitung Beifahrer (Schritt 1–3).

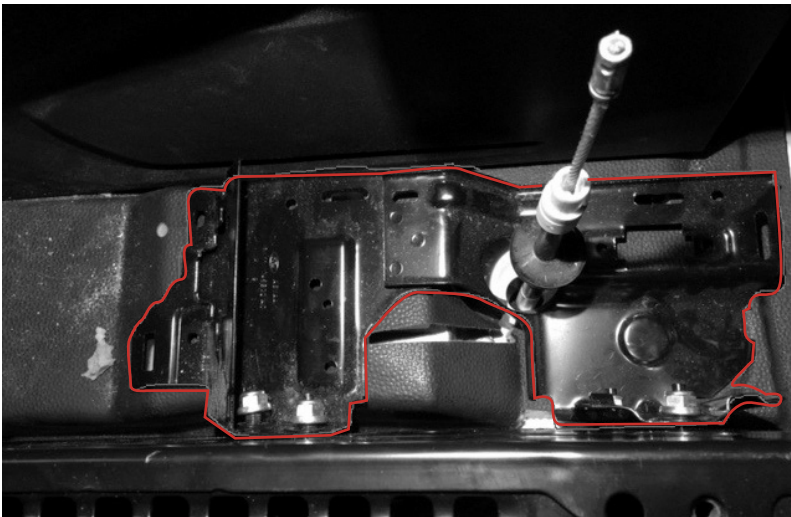

2 Handbremse ausbauen

Handbremse nach Ford-Anleitung ausbauen.

1. Handbremsverkleidung entfernen (*Nicht ohne Anpassung wiederverwendbar!*)
2. Verkleidungsblech Boden (siehe Abb.) ausbauen (*entfällt*).

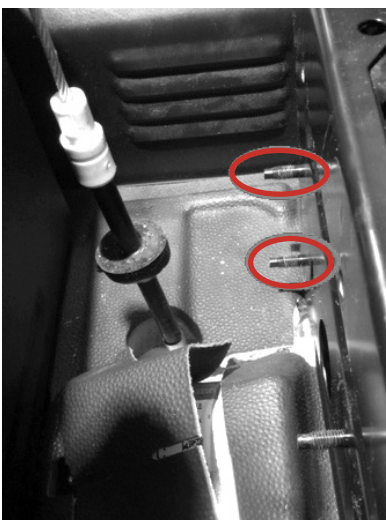

3 Stehbolzen am Sitzkasten entfernen

2 Stehbolzen am Sitzkasten bündig entfernen.

TIPP: Sitzkasten ausbauen

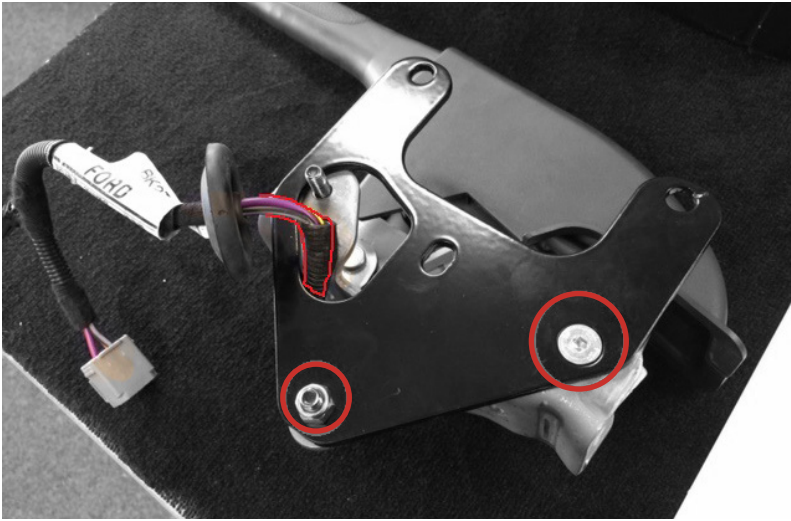

4 Adapter montieren

Handbremshebeladapter auf ausgebaute Handbremse mit **1 ×** Senkschraube M8x16 und **1 ×** Mutter montieren, Kabel durchführen.

1 × 
M8x16 / M8
17,9 Nm



5 a.) Handbremse m. Adapter an Sitzkasten montieren

Die Handbremse mit **3 ×** M8x20 Schrauben und **3 ×** Mutter an den Sitzkasten montieren.

Auf Verlegung des Kabels achten!

3 × 
M8x20 / M8
17,9 Nm



b.) Unterlagscheibe innen montieren

1 × große Unterlagscheibe mit **1 ×** Mutter an Bohrung montieren (Innenansicht)

1 × 
24 mm / M8



6 Anschluss und Prüfung Handbremse

Anschluss der Handbremse nach Ford-Anleitung.

Die Handbremse liegt nun tiefer, damit es nicht zur Kollision mit der Dreheinheit kommt.

Achtung: Bremswirkung der Handbremse prüfen!

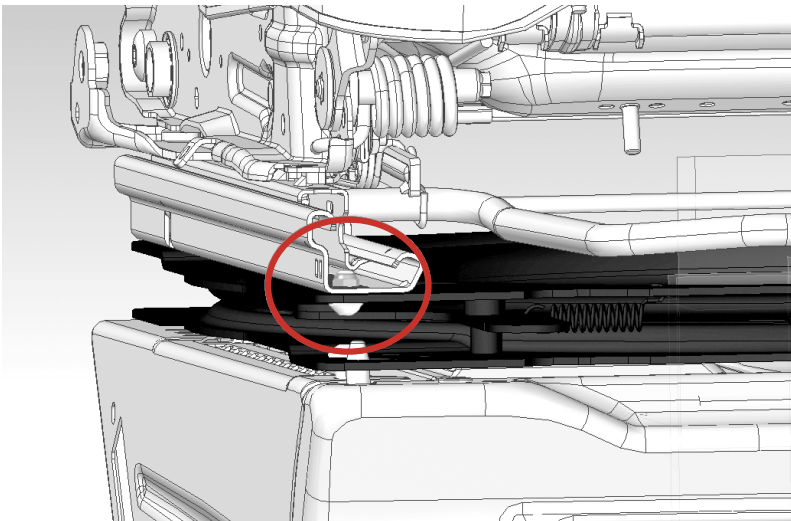

7 Aufbau Dreheinheit und Originalsitz

> siehe Anleitung Beifahrer (Schritt 4 – 8).

Allgemeine Hinweise

Gewährleistung

1. Ist der Käufer Unternehmer, leisten wir für Mängel der Ware zunächst nach unserer Wahl Gewähr durch Nachbesserung oder Ersatzlieferung.

2. Ist der Käufer Verbraucher, so hat er zunächst die Wahl, ob die Nacherfüllung durch Nachbesserung oder Ersatzlieferung erfolgen soll. Wir sind jedoch berechtigt, die Art der gewählten Nacherfüllung zu verweigern, wenn sie nur mit unverhältnismäßigen Kosten möglich ist und die andere Art der Nacherfüllung ohne erhebliche Nachteile für den Verbraucher bleibt.

3. Schlägt die Nacherfüllung fehl, kann der Kunde grundsätzlich nach seiner Wahl Herabsetzung der Vergütung (Minderung) oder Rückgängigmachung des Vertrags (Rücktritt) verlangen. Bei einer nur geringfügigen Vertragswidrigkeit, insbesondere bei nur geringfügigen Mängeln, steht dem Kunden jedoch kein Rücktrittsrecht zu.

4. Unternehmer müssen uns offensichtliche Mängel innerhalb der Frist des 377 HGB schriftlich anzeigen; andernfalls ist die Geltendmachung des Gewährleistungsanspruchs ausgeschlossen. Zur Fristwahrung genügt die rechtzeitige Absendung der Mitteilung.

trifft die volle Beweislast für sämtliche Anspruchsvoraussetzungen, insbesondere für den Mangel selbst, für den Zeitpunkt der Feststellung des Mangels und für die Rechtzeitigkeit der Mängelrüge. Verbraucher müssen uns innerhalb einer Frist von zwei Monaten nach dem Zeitpunkt, zu dem der vertragswidrige Zustand der Ware festgestellt wurde, über offensichtliche Mängel schriftlich unterrichten. Maßgeblich für die Wahrung der Frist ist der Zugang der Unterrichtung bei uns. Unterlässt der Verbraucher diese Unterrichtung, erlöschen die Gewährleistungsrechte einen Monat nach seiner Feststellung des Mangels. Dies gilt nicht bei Arglist des Verkäufers. Die Beweislast für den Zeitpunkt der Feststellung des Mangels trifft den Verbraucher.

5. Wählt der Kunde wegen eines Rechts- oder Sachmangels nach gescheiterter Nacherfüllung den Rücktritt vom Vertrag, steht ihm daneben kein Schadensersatzanspruch wegen des Mangels zu. Wählt der Kunde nach gescheiterter Nacherfüllung Schadensersatz, verbleibt die Ware beim Kunden, wenn ihm dies zumutbar ist. Der Schadensersatz beschränkt sich auf die Differenz zwischen Kaufpreis und Wert der mangelhaften Sache. Dies gilt nicht, wenn wir die Vertragsverletzung arglistig verursacht haben.

6. Für Unternehmer beträgt die Gewährleistungsfrist ein Jahr ab Ablieferung der Ware. Für Verbraucher beträgt die Verjährungsfrist zwei Jahre ab Ablieferung der Ware. Bei gebrauchten Sachen beträgt die Verjährungsfrist bei Unternehmen wie Verbrauchern ein Jahr ab Ablieferung der Ware. Dies gilt nicht, wenn der Kunde uns den Mangel nicht rechtzeitig angezeigt hat (Ziff. 4 dieser Bestimmung).

7. Ist der Käufer Unternehmer, gilt als Beschaffenheit der Ware grundsätzlich nur die Produktbeschreibung des Herstellers als vereinbart. Öffentliche Äußerungen, Anpreisungen oder Werbung des Herstellers stellen daneben keine vertragsgemäße Beschaffenheitsangabe der Ware dar.

8. Garantien im Rechtssinne erhält der Kunde durch uns nicht. Herstellergarantien bleiben hiervon unberührt.

9. Erhält der Kunde eine mangelhafte Montageanleitung, sind wir lediglich zur Lieferung einer mangelfreien Montageanleitung verpflichtet, und dies auch nur dann, wenn der Mangel der Montageanleitung der ordnungsgemäßen Montage entgegensteht.

§ 9 Haftungsbeschränkungen

1. Bei leicht fahrlässigen Pflichtverletzungen beschränkt sich unsere Haftung auf den nach der Art der Ware vorhersehbaren, vertragstypischen, unmittelbaren Durchschnittsschaden. Dies gilt auch bei leicht fahrlässigen Pflichtverletzungen unserer gesetzlichen Vertreter oder Erfüllungshelfern.

Gegenüber Unternehmern haften wir bei leicht fahrlässiger Verletzung unwesentlicher Vertragspflichten nicht.

2. Die vorstehenden Haftungsbeschränkungen betreffen nicht Ansprüche des Kunden aus Produkthaftung. Weiter gelten die Haftungsbeschränkungen nicht bei uns zurechenbaren Körper- und Gesundheitsschäden oder bei Verlust des Lebens des Kunden.

3. Schadensersatzansprüche des Kunden wegen eines Mangels verjähren nach einem Jahr ab Ablieferung der Ware. Dies gilt nicht, wenn uns grobes Verschulden vorwerfbar ist, sowie im Falle von uns zurechenbaren Körper- und Gesundheitsschäden oder bei Verlust des Lebens des Kunden.

Durchführung nur durch eine autorisierte Werkstatt.

Drehmomenttabelle			
	Festigkeitsklassen Nm		
	8.8	10.9	12.9
M4	2,2	3,2	3,8
M5	4,3	6,3	7,3
M6	7,4	10,9	12,7
M8	17,9	26,2	30,7
M10	36,0	53,0	61,0
M12	60,0	90,0	105,0
M14	-	-	-
M16	60,0	-	-
M20	-	-	-
M24	-	-	-
7/16'	40,0		
Schrauben sind mit Schraubensicherung flüssig mittelfest zu sichern.			
Abweichung des zulässigen Drehmoment			
Schrauben bis M8	12%+- Abweichung		
Schrauben bis M16	10%+- Abweichung		
Schrauben bis M24	5%+- Abweichung		
Schraube 7/16	5%+- Abweichung		